

## PALAN ELECTRIQUE A CHAINE - SERIE 200

# 125KG À 2000KG

### Caractéristiques techniques

- Frein électromagnétique à sécurité positive (Fermeture par manque de courant).
- Limiteur de charge à friction.
- Boîte à boutons à commande directe.
- Chaîne de charge calibrée (HV>500), coefficient de sécurité 5, traitée par cémentation anti-corrosion - (Dimension : 7.1 × 20.2).
- Alimentation 220V monophasée 50hz.
- Degré de protection IP54 : Etanche poussières et projections d'eau.
- Isolation moteur de classe E.
- Facteur de marche 15% - Classification FEM 1Dm (ISO M1).

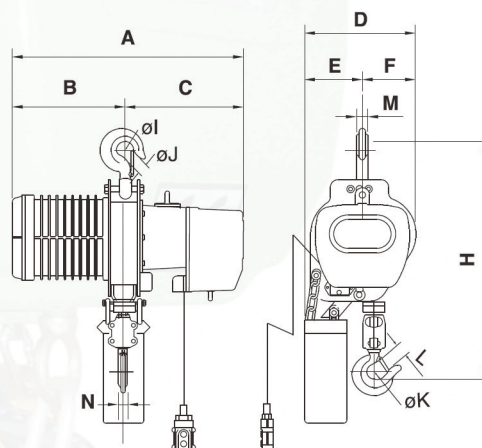
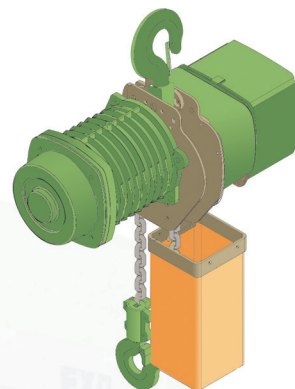

REF.	CAPACITE (kg)	PUISSANCE MOTEUR (Kw)	VITESSE (M/MIN)	CHAINE		POIDS NET (kg)
				BRIN(S)	Ø (mm)	
UH 201	125	1,8	6,7	1	7,1	55
UH 202	250	1,8	6,7	1	7,1	55
UH 205	500	1,8	6,7	1	7,1	55
UH 210	1 000	1,8	4,7	1	7,1	55
UH 220	2 000	1,8	2,3	2	7,1	65

REF.	DIMENSIONS (mm)												
	A	B	C	D	E	F	I	J	K	L	M	N	H
UH 201	505	245	260	240	115	125	40	28	40	28	23	23	595
UH 202	505	245	260	240	115	125	40	28	40	28	23	23	595
UH 205	505	245	260	240	115	125	40	28	40	28	23	23	595
UH 210	505	245	260	240	115	125	40	28	40	28	23	23	595
UH 220	505	245	260	240	175	65	46	36	46	36	31	31	745